



Volvo Trucks. Driving Progress

VOLVO FM

PREGLED IZDELKA



VOLVO FM

Udobno delovno mesto na kolesih.

NA VOLJO SO POSEBNO NIZKE KABINE.

Dnevna ali spalna kabina.

IZBOLJŠANA AERODINAMIKA.

Bolj zaobljene oblike in manjše vrzeli.

UČINKOVITI POGONSKI SKLOPI.

Kar največji izkoristek goriva.

I-SEE.

Pozna vsak klanec, kjer lahko privarčujete gorivo.

I-SHIFT Z DVOJNO SKLOPKO.

Gladko pospeševanje brez prekinitve moči.

DINAMIČNI KRMILNI SISTEM VOLVO.

Stabilnost, nadzor in manjša obremenitev.

UČINKOVITE OSI.

Popolne rešitve za širok nabor uporabe.





SISTEMI ZA PODPORO VOZNIKU.
Varnostna podpora, ko je to potrebno.

PREPOZNAVANJE PROMETNIH ZNAKOV.
Držite se predpisanih omejitev.

PRILAGODLJIVI TEMPOMAT S FUNKCIJO USTAVLJANJA IN SPELJEVANJA.
Za sproščeno vožnjo, tudi v gostem prometu.

MOTORNA ZAVORA IN HIDRAVLIČNI RETARDER.
Ohranitev kolesnih zavor v dobrem stanju.

POVEZAVA VEDNO VZPOSTAVLJENA.
Komunikacija z delavnico na daljavo.

Zunanje značilnosti.

PROSTORNA KABINA.

Do 1 m³ več notranjega prostora.

IZBOLJŠANA OGLEDALA.

Odlična vidljivost, sodoben videz.

**KAMERA NA SOPOTNIKOVI STRANI,
KI SE VKLOPI OB ZAVOJIH.**

Pokriva območja v bližini tovornega vozila.

NOV EMBLEM VOLVO.

Za legendaren videz.

IZBOLJŠANA AERODINAMIKA.

Bolj zaobljene oblike za varčevanje z gorivom.

IZBOLJŠANI ŽAROMETI.

Izberite med LED ali halogenskimi žarometi.





ODLIČNA VIDLJIVOST.
Velika okna in nizka vrata.

DALJINSKO UPRAVLJANJE.
Uporablja dinamični krmilni sistem Volvo
za upravljanje tovornega vozila zunaj kabine.

LAHEK VSTOP IN IZSTOP.
Izboljšana ergonomska stopnica.

PRILAGODLJIVA ŠASIJA.
Preprosto prilagajanje posebnim zahtevam.

OSI ZA VAŠE POTREBE.
Od dve do pet osi, z eno ali dvema gnanima.

VEČ OBREMITVE NA OSEH.
Zračno vzmetene sprednje osi so lahko
obremenjene z 10 tonami tovora.



Ravni zunanje opreme.

Izbirate lahko med dvema različicama zunanje opreme in na stotine barvami, da zadovoljite svoj okus in praktične potrebe. Če želite v celoti raziskati različne ravni zunanje opreme, uporabite program za izgradnjo tovornega vozila Volvo Truck Builder na spletnem mestu www.volvotrucks.si



OSNOVNA OPREMA. Ta raven opreme vključuje črno masko in bleščeče siv odbijač, ogledala ter druge podrobnosti. Pobarvano je samo ohišje kabine.



IZBOLJŠANA OPREMA. Odbijači, ogledala itn. so pobarvani z barvo ohišja kabine. Bleščeče siva maska. Aluminijaste podrobnosti na pragu.

Oprema kabine.

TRI RAVNI OPREME.

Za vaše potrebe.

NASTAVLJIV VOLANSKI OBROČ Z NAGIBOM.

Poiščite popoln položaj za vožnjo.

KRMILNI ELEMENTI NA VOLANU.

Voznik bo lažje obdržal roke na volanu in pogled na cesti.

NIZKA VRATA.

Izboljšana vidljivost.

RAZKOŠEN VOZNIKOV SEDEŽ.

Vedno udobno sedenje.



DIGITALNI ZASLON INSTRUMENTNE PLOŠČE.

Popolnoma dinamičen in prikazuje informacije, ki temeljijo na voznih razmerah.

DEVETPALČNI STRANSKI ZASLON.

Nadzor nad večpredstavnostnimi napravami, kamerami in funkcijami tovornega vozila.

PLOŠČA ZA PREPREČEVANJE ZDRSA POGONSKIH KOLES.

Intuitivno upravljanje oprijema z odličnimi povratnimi informacijami na zaslonu instrumentne plošče.

IZBOLJŠANA PRESTAVNA ROČICA.

Integrirana oblika z izboljšano ergonomijo.

VEČ ODLAGALNEGA PROSTORA.

Do 340 l večja prostornina.



Ravni oblazinjenja.

Izbirate lahko med tremi ravnimi oblazinjenja: *Robust, Dynamic in Progressive* – glejte spodnje opise. Poleg tega lahko izbirate med široko paleto barv. Našli boste svoj slog. Če želite v celoti raziskati različne ravni oblazinjenja, uporabite program za izgradnjo tovornega vozila **Volvo Truck Builder** na spletnem mestu www.volvotrucks.si



OBLAZINJENJE ROBUST. Oblazinjenje iz vinila, gumijaste preproge v barvi Raven, dekorativni vložki s prečnimi črtami in okrasni elementi v modri kovinski barvi.



OBLAZINJENJE DYNAMIC. Tekstilno oblazinjenje. Gumijaste preproge v barvi Raven, dekorativni vložki s prečnimi črtami in okrasni elementi v modri kovinski barvi.



OBLAZINJENJE PROGRESSIVE. Oblazinjenje iz velurja ali usnja. Gumijaste preproge v barvi Raven, dekorativni vložki v barvi Dark Skylark in okrasni elementi v satenastem kromu.

Tehnični podatki kabine.

NIZKA DNEVNA KABINA

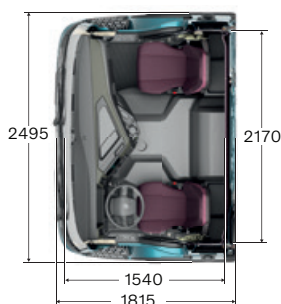

DNEVNA KABINA

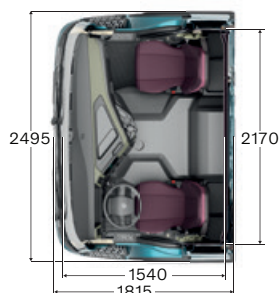

NIZKA SPALNA KABINA

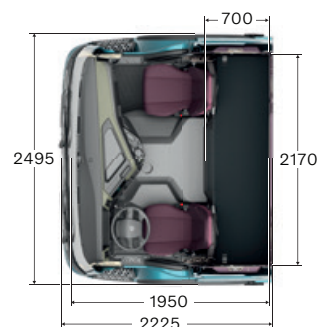
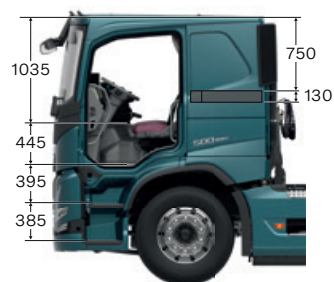

SPALNA KABINA

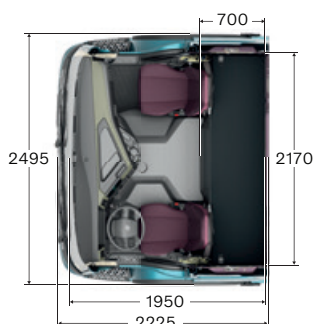
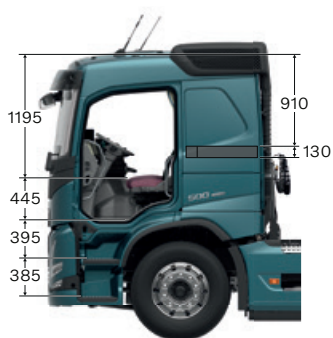

KABINA GLOBETROTTER

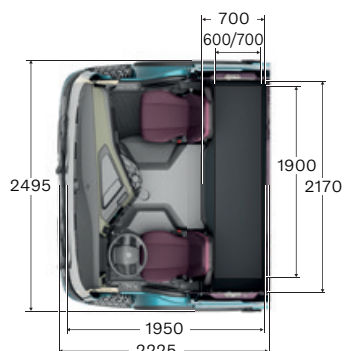
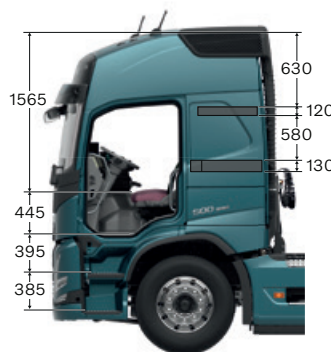

KABINA ZA EKIPO

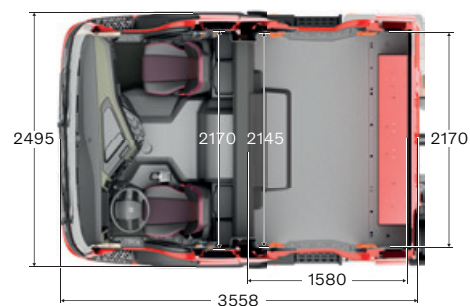



Šasija.



AKUMULATOR AGM.

Izboljšana zmogljivost akumulatorja.

SISTEM DVOJNIH AKUMULATORJEV.

Napajanje za opremo v kabini in zagon.

VZVRATNA KAMERA.

Za natančnost in varnost.

NADZOR TLAKA V PNEVMATIKAH.

Manjša poraba goriva in manjša obraba pnevmatik z ustreznim tlakom.

POVEČANI KRMILNI KOTI.

Boljše manevrske sposobnosti in manjša obraba pnevmatik.

DO OSEM KAMER.

Boljši pregled nad okolico tovornega vozila za vsak način uporabe.

POVEZANA NADGRADNJA.

Učinkovita uporaba zmogljivosti karoserije.

POENOSTAVLJENA NAMESTITEV NADGRADNJE.

Izdelano neposredno v tovarni.

VOLVOVA NAVODILA ZA IZDELOVALCE NADGRADNJE.

Zagotavlja kakovost in skrajša dobavni rok.

LAHKA ŠASIJA.

Za večjo nosilnost.

PRIKAZOVALNIK OBREMENTITVE OSI.

Uporaba znotraj omejitev.

Pogonski sklop.

Motorji

11-LITRSKI	Največja moč	Največji navor
D11K330 (245 kW)	330 KM pri 1700–1800 vrt/min	1600 Nm pri 950–1400 vrt/min
D11K380 (280 kW)	380 KM pri 1700–1800 vrt/min	1800 Nm pri 950–1400 vrt/min
D11K430 (317 kW)	430 KM pri 1700–1800 vrt/min	2050 Nm pri 1000–1400 vrt/min
D11K460 (339 kW)	460 KM pri 1700–1800 vrt/min	2200 Nm pri 1050–1400 vrt/min

13-LITRSKI	Največja moč	Največji navor
D13K420 (309 kW)	420 KM pri 1400–1800 vrt/min	2100 Nm pri 860–1400 vrt/min
D13K460 (345 kW)	460 KM pri 1400–1800 vrt/min	2300 Nm pri 900–1400 vrt/min
D13K500 (368 kW)	500 KM pri 1530–1800 vrt/min	2500 Nm pri 980–1270 vrt/min
G13C420 (309 kW) na plin	420 KM pri 1400–1800 vrt/min	2100 Nm pri 1000–1400 vrt/min
G13C460 (338 kW) na plin	460 KM pri 1700–1800 vrt/min	2300 Nm pri 1050–1400 vrt/min

Menjalniki

I-SHIFT

Menjalnik z delilnikom in preklopnikom območij z 12 prestavami s sistemom samodejnega prestavljanja. Različica z dvojno sklopko (SPO2812) omogoča hitro, nemoteno in udobno prestavljanje. Različica s prestavami za počasno vožnjo omogoča počasno vožnjo s popolnim nadzorom moči.

Tip	Najvišja prestava	Navor motorja (Nm)	Največja dovoljena skupna masa kompozicije (tone)
AT2412F	Neposredna	2400	44
AT2612F	Neposredna	2600	100
ATO2612F	Overdrive	2600	100
SPO2812 z dvojno sklopko	Overdrive	2800	80

Tukaj navedena ali prikazana oprema lahko spada med opremo za doplačilo ali dodatno opremo in se lahko med državami razlikuje glede na lokalne predpise. Pooblaščen prodajalec vozil Volvo vam bo z veseljem dal podrobnejše informacije. Barve se lahko zaradi omejitev postopka tiskanja nekoliko razlikujejo. Pridržujemo si pravico do sprememb tehničnih podatkov izdelkov brez predhodnega opozorila.

[Preberite več in sestavite svoje novo tovorno vozilo na volvotrucks.si](http://volvotrucks.si)



VOLVO

Volvo Truck Corporation
volvotrucks.com